

Technische Fiche: Così

Regie: Tom Goossens

Technische coördinatie Johannes Ringoot

Deze technischefiche maakt integraal deel uit van het contract

INHOUDSOPGAVE

ALGEMENE GEGEVENS	2
CONTACT GEGEVNES	2
PERFORMANCE.....	2
STAGE	2
DECORPLAN	3
AFSTOPPING.....	4
LICHT & EFFECTEN.....	5
VOORZIEN DOOR HET THEATER.....	5
HET GEZELSCHAP VOORZIET	5
LICHTPLAN	6
AUDIO	7
HET THEATER VOORZIET	7
HET GEZELSCHAP VOORZIET	7
PLANNING	8
EXTRA.....	8

ALGEMENE GEGEVENS

CONTACT GEGEVENS

- Technische Verantwoordelijke:
Johannes Ringoot
Tel: +32468 03 94 03
of +32478 41 91 43
Email: Johannes@nvb-services.com
- Productie:
Ruth Sarens
Tel:+32492 225 944
Email: Ruth@transparant.be
- Regie:
Tom Goossens
Tel: +32475429564
Email: Tom.Goossens@hotmail.com

PREFORMANCE

- Duur: +/-1u30
- Techniek: 1
- Cast: 6

STAGE

De scenografie van het stuk bestaat uit een podium dat op de scene staat met volgende specificaties:

- B: 3,6m L: 3,6m en H: 40cm
- Dit decor element wordt gemiddeld 2,5m van voorkant scene geplaatst

Verdere wensen wij:

- Een gestemde kwartvleugel piano bij voorkeur zwart **op wielen met een rem.** (gesloten klep)

DECORPLAN

Zoals je kan zien op het staan de tribunes tegenover de horizontale lijn van het podium +/- 37° gedraaid (Tribune 1: +37° Tribune 2: -37°). Verder wensen we dat de lichttrekken bij deze opstelling evenwijdig staan met het podium.

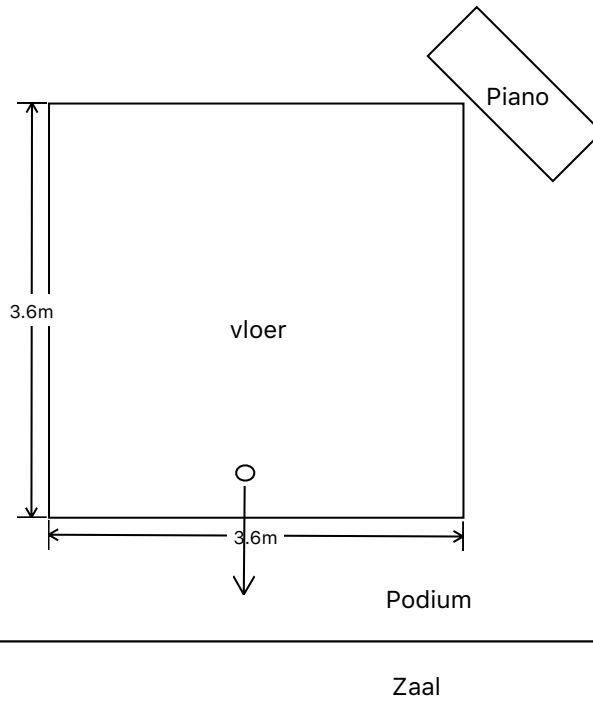

AFSTOPPING

Voor de voostelling Cosi vragen we **weinig to geen afstopping** en spelen het liefst in een zo ruw mogelijke ruimte. Juist vragen we **de mogelijkheid voor eventueel een zwarte backdrop en standaard coulissen/zijzwart voor moest de zaal te veel af leiden van de voorstelling.**

LICHT & EFFECTEN

VOORZIEN DOOR HET THEATER

- 10 x PC 2kW + Flappen
- 4 x PC 1kW + Flappen
- 8 x Profiel 1kW + Optie iris
- 5 x Fresnel 1kW + Flappen
- 8 x Parren op vloerstatief
- 5 x ACP (horizon's)
- 5 x L202
- 1 x L174
- 1 x medium frost (R119, L253)
- 1 x L201
- 1 x L152
- Chamsys lichttafel
- 1 x ballettoren (H:1,5m) of alternatief
- 1 x ballettoren (H:1m) of alternatief
- 8 x L204 voor ruimte inkleding

Indien een aantal van deze materialen/filters niet aanwezig zijn gelieve dit op voorhand te laten weten.

AANGEZIEN "COSI" MEER EEN LOCATIE THEATER ACHTIGE VOORSTELLING IS vragen we eventueel voor wat EXTRA LAMPEN in functie voor het aankleden van de voorstelling binnen de zaal. Dit zijn hoofdzakelijk parren en of profielen. Alvast dank voor hier rekening mee te houden.

Ook vragen we voor de voorziening van de juiste kabelage, dit bestaat uit genoeg shuko kabels voor alle spots, dmx.

HET GEZELSCHAP VOORZIET

Het gezelschap neemt zelf niks mee van licht.

Indien er een aantal zaken moeten voorzien worden gelieve dit op voorhand te laten weten aan de technische coördinatie!

LICHTPLAN

Zoals eerder vermeld profileert "Cosi" zich een beetje als een **locatie achtige voorstelling**. Dit houdt in dat we de culturele centra met licht ook lichtelijk willen inkleden als een locatie. Vandaar dat (tenzij anders afgesproken) **het lichtplan samen wordt ingehangen met de techniek van het gezelschap**. Ook vragen we de eventuele mogelijkheid voor **indien nodig wat extra lampen** voor deze inkleding.

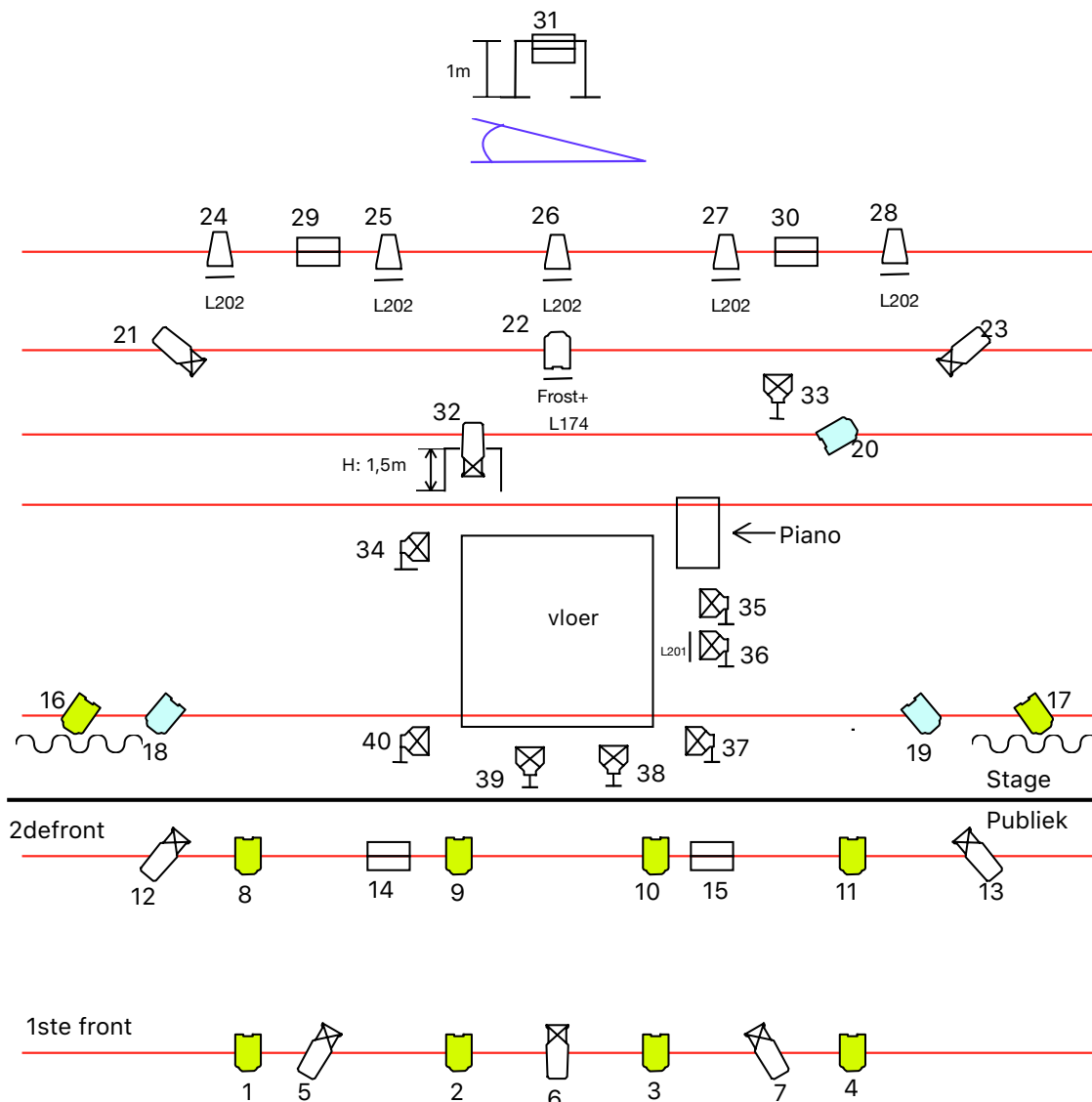
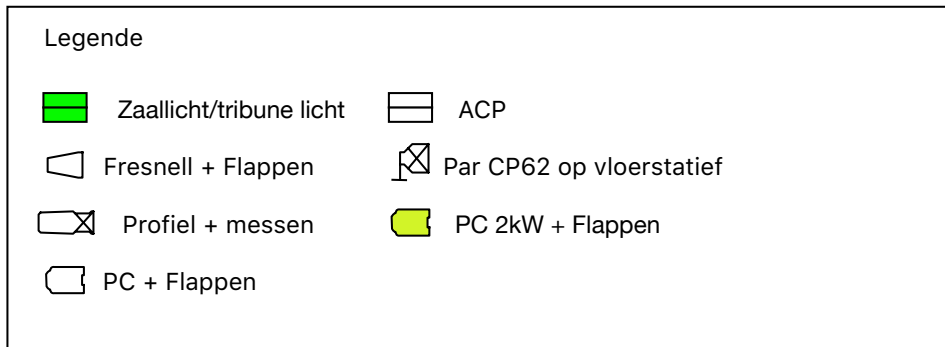

AUDIO

HET THEATER VOORZIET

Voor de voorstelling "Cosi" proberen we enkel voor vooraf opgenomen audio bestanden externe versterking te gebruiken. Echter vragen we **Indien aanwezig** de voorziening van extra Mic's voor het geval dat de onverstaaenbaarheid in de zaal te groot zijn, bij voorkeur maken we hier geen gebruik van.

Hierdoor vragen we dus de (indien aanwezig) voorziening van een versterking met:

- Standaard FOH van degeleijke kwaliteit (2xTops , Min 1x Sub)
- Klein monitor voor effect van een spelende piano
- 2x Monitors
- Een Digitale of analoge audio tafel
- In het geval van een analoge tafel: externe compressor/gate, Extern FX rack, Externe grafische EQ, delay
- 2x condensator mic (neumann km 184)**op statief** voor versterking van de piano
- 4 tot 6 x omni condensator mic op floormount algemene ambient locatie (in optie)
- 1 x pc voor afspelen van de audio

Gelieve de afspraken in verband met audio ook op voorhand te bespreken met de technisch coördinator.

HET GEZELSCAP VOORZIET

Wij voorzien 1 radio deze heeft vaste spanning nodig.

PLANNING

Uur	Activiteit	Aantal zaal technici	Opmerkingen
9u	Unload truck	Min 2	
10u – 13u	Opbouw + licht & audio	Min 3	
14u – 17u	Focusen licht/ afregelen effecten	Min 2	Kan eventueel naar aanloop van het einde met 1 huistechnieker
19u	repetitie	Min 1	
21u40	Afbraak + Load truck	Min 2	

Indien Het aantal zaal technici niet aanwezig is gelieve contact op te nemen.

Deze planning is een voorlopige planning en wordt aangepast afhankelijk van locatie, uur van performance. Voor de verder bespreking van de planning zal u op voorhand gecontacteerd worden.

EXTRA

Lunch voor 10 of meer personen (dit wordt op voor hand doorgegeven) wordt voorzien indien de voorstelling aanvangt voor 18 uur, of tenzij, in geval van festival, meerdere dagen gespeeld wordt, op de lunchtijd tussen twee voorstellingen. **Indien enkel avond voorstelling lunch voor 1 persoon.**

Avondmaal voor 10 of meer personen (dit wordt op voor hand doorgegeven) wordt voorzien indien de voorstelling aanvangt na 18 uur.

Algemeen voor de catering zijn er 3 vegi's