

## Technische Fiche: Le Nozze

DESCHONECOMPAGNIE/Muziektheater Transparant

---

Technische coördinatie Johannes Ringoot

*Deze technische fiche maakt integraal deel uit van contract*

## **INHOUDSOPGAVE**

<b>ALGEMENE GEGEVENS .....</b>	<b>2</b>
CONTACT GEGEVNES .....	2
PERFORMANCE.....	2
<b>STAGE .....</b>	<b>3</b>
DECORPLAN .....	4
<b>AFSTOPPING .....</b>	<b>5</b>
<b>LICHT &amp; EFFECTEN .....</b>	<b>6</b>
VOORZIEN DOOR HET THEATER .....	6
HET GEZELSCHAP VOORZIET .....	6
LICHTPLAN.....	7
<b>AUDIO.....</b>	<b>8</b>
HET THEATER VOORZIET .....	8
HET GEZELSCHAP VOORZIET .....	8
<b>PLANNING .....</b>	<b>9</b>
<b>EXTRA .....</b>	<b>9</b>

## ALGEMENE GEGEVENS

---

### CONTACT GEGEVENS

---

- Technische Verantwoordelijke:  
Johannes Ringoot  
Tel: +32478 41 91 43  
Email: [Johannes@nvb-services.com](mailto:Johannes@nvb-services.com)
- Regie:  
Tom Goossens  
Tel: +32475429564  
Email: [Tom.Goossens@hotmail.com](mailto:Tom.Goossens@hotmail.com)
- Productie:  
Ruth Sarens  
Tel:+32492 225 944  
Email: [Ruth@transparant.be](mailto:Ruth@transparant.be)
- Muzikale leiding:  
Wouter Deltour  
Tel: +32472 55 20 31  
Email: [deltourwouter@gmail.com](mailto:deltourwouter@gmail.com)

## PERFORMANCE

---

- Duur: 1u20min
- Techniek: 1
- Cast: 6

## STAGE

---

---

De scenografie bestaat uit: 1 muur met deuren en een vloer beide van 4m op 4m.

### HET THEATER VOORZIET

---

- Hieraan toegevoegd **wensen we een gestemde kwartvleugel piano met wielen op rem.**
- Een loge voor de artisten met stromend water
- 1 x waterpas
- 1 x meter
- 2 x 30kilo contra gewicht (voor 2 decor poten)

### GEZELSCHAP VOORZIET

---

- Het decor (zoals in het decor plan)
- 3 x Saxofoon (Sopraan, Alt, tenor)
- 1 x Glockenspiel

## DECORPLAN

---

Het decor staat op 1,5m van voorkant scene dit met de vloer en wand recht tegenover het publiek.

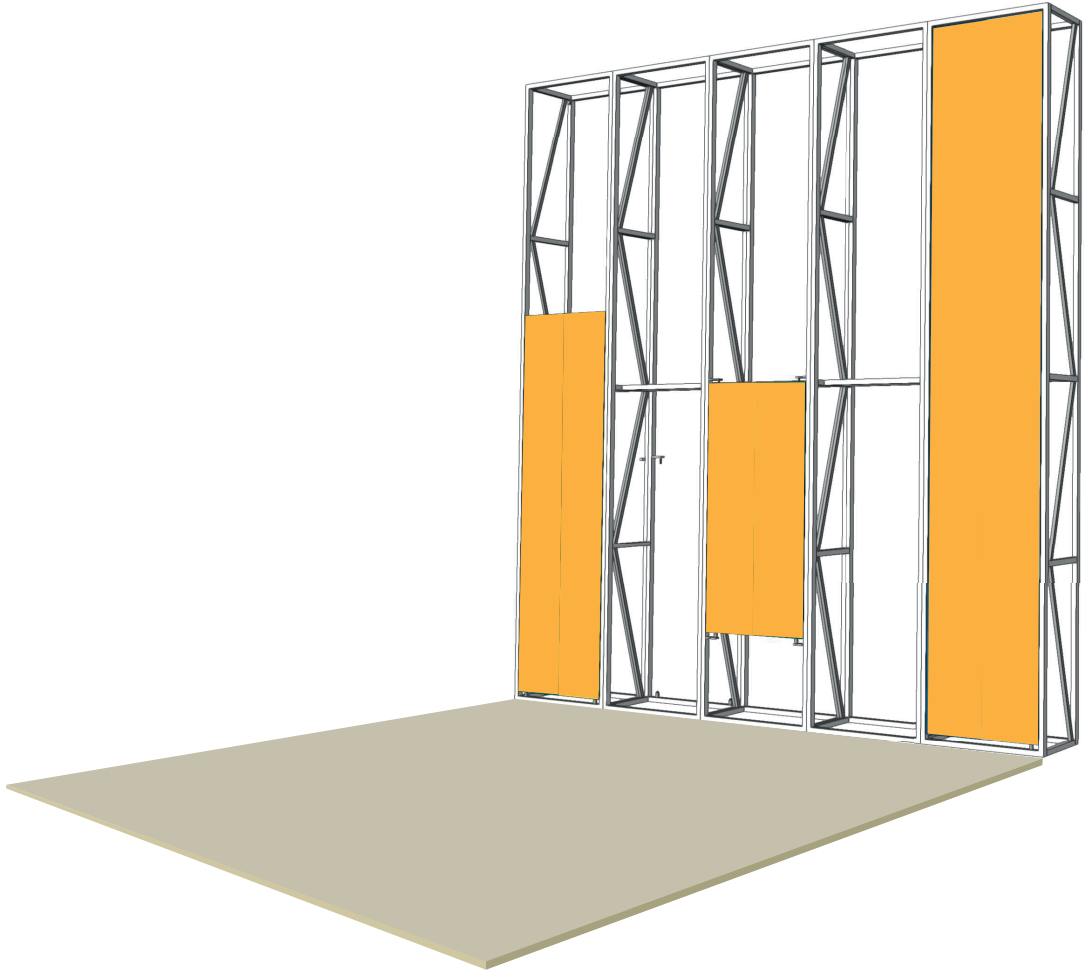

## AFSTOPPING

---

Voor de voorstelling wensen wij zo weinig mogelijk tot geen afstopping. **Indien dit niet mogelijk** is wensen we de optie van een black box.

## LICHT & EFFECTEN

---

### VOORZIEN DOOR HET THEATER

---

- 14 x Par cp61
- 12 x 1kW pc met Barndoors
- 3 x profiel 1kw met messen
- 3 x sunstrip
- 16 x pinspots
- 5 x lichtstatieven op ooghoogte
- 9 x vloerstatieven
- Zaallicht voor het publiek
- 10 x Filter L201
- 4 x Filter L143
- 1 x Filter L132
- 3 x Filter L242
- 2 x Filter L100
- 3 x Filter L202 (sunstrips)
- 1 x Filter L715
- 1 x Filter L90

**Indien een aantal van deze materialen/filters niet aanwezig zijn gelieve dit op voorhand te laten weten.**

Ook vragen we voor de voorziening van de juiste kabelage, dit bestaat uit genoeg shuko kabels voor alle spots, dmx en VGA.

### HET GEZELSCHAP VOORZIET

---

- **1 x lichttafel bij voorkeur chamsys**

# LICHTPLAN

Le Nozze

Deschonecompagnie

TAZ 2019

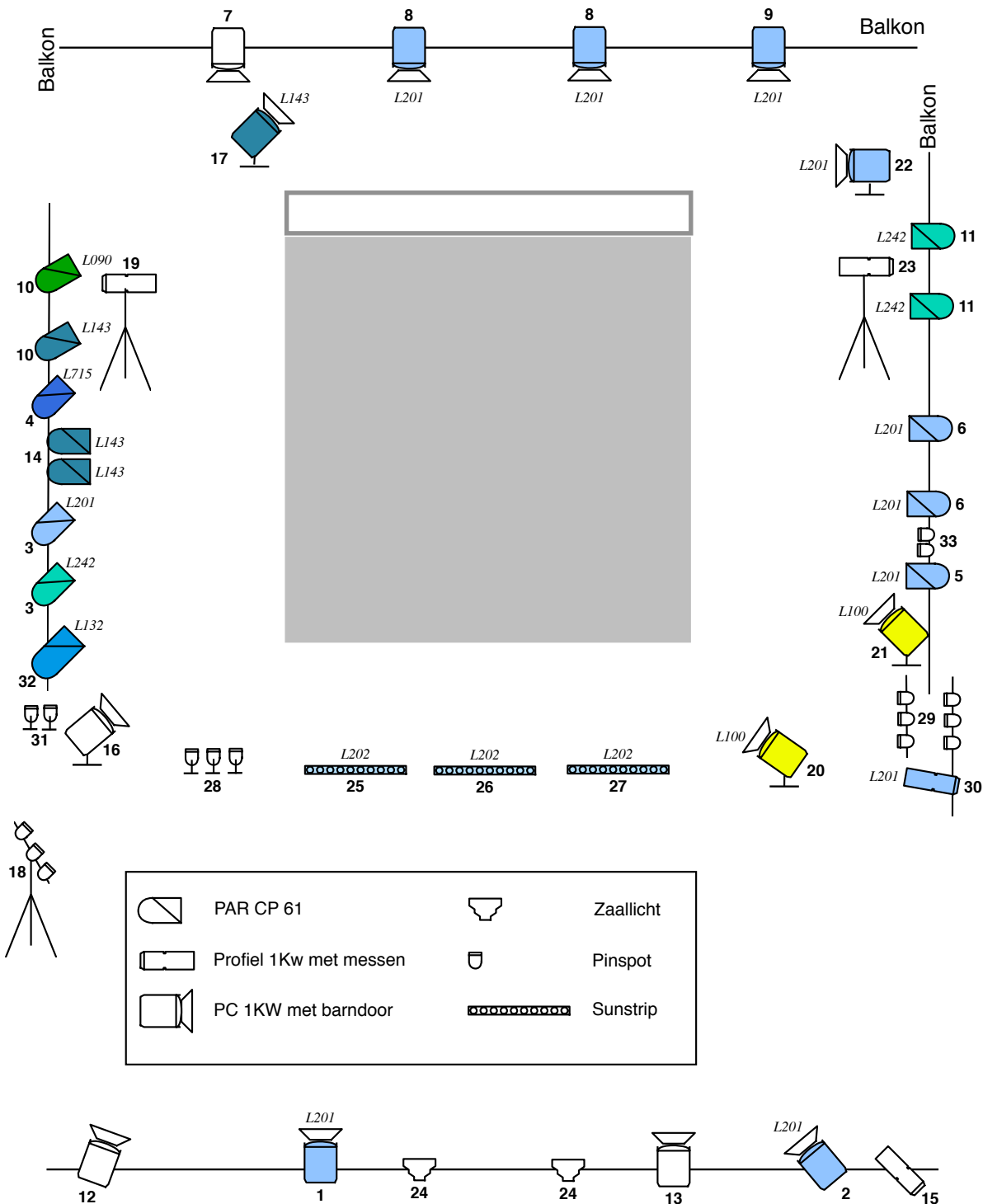



## AUDIO

---

Indien het publieksaantal hoger dan 200 man of de akoestiek niet optimaal is vragen we de voorziening van versterking.

### HET THEATER VOORZIET

---

- 1 volwaardige FOH (2 x Top of line array+ Subs)
- 1 x Digitale geluidstafel bij voorkeur M32, X32, SI Expression
- 2 x monitor speakers
- 1 x Condensator voor Sax
- 2 x condensator voor piano
- 1 x Condensator gluckenspiel
- 2 x klein statief
- 2 x groot statief
- Voldoende kabelage
- **6 x Wireless mic set (Wij hebben onze eigen micro's op mini xlr)**

### HET GEZELSCHAP VOORZIET

---

- **6 x DPA 4060 op 4pin mini XLR**
- Batterijen

## PLANNING

---

Uur	Activiteit	Aantal zaal technici	Opmerkingen
9u	Unload truck	Min 4	
9u15u – 13u	Opbouw + licht & audio	Min 5	Voor rechtzetten decor dit is gemiddeld een uur werk daarna volstaat 3 man voor de afwerking
13u30 – 14u30	Focusen licht/ afregelen effecten	Min 2	Kan eventueel naar aanloop van het einde met 1 huistechnieker
Preformance		Min 1	Voor bij eventuele problemen
Afbraak		Min 4	Ook voor neerzetten decor daarna volstaat 3

**Indien het aantal gevraagde zaaltechnici niet aanwezig is gelieve contact op te nemen.**

## EXTRA

---

Lunch voor 8 of meer personen (dit wordt op voor hand doorgegeven) wordt voorzien indien de voorstelling aanvangt voor 18 uur, of tenzij, in geval van festival, meerdere dagen gespeeld wordt, op de lunchtijd tussen twee voorstellingen. **Indien enkel avond voorstelling lunch voor 1 persoon.**

Avondmaal voor 8 of meer personen (dit wordt op voor hand doorgegeven) wordt voorzien indien de voorstelling aanvangt na 18 uur.

**Algemeen voor de catering zijn er 3 vegi's**