

Over de Berg – Blauwhuis

Technische Fiche

Productie:

Eva Bracke
Evabracke@hotmail.com
+32 494 28 34 30

Techniek:

Remko Janszen
mail@remcojanszen.be
+32 477 92 14 63

Titel: Over de Berg

Duur: 60 minuten (zonder pauze)

Crew: 1 acteur & 1 techniker

Uur van aankomst: min. 3 uur voor aanvang.

Aantal technici zaal: min. 2 (tijdens opbouw en afbraak)

SCENE:

Minimale afmeting: 6m x 6m.

Zwarte vloer of balletvloer

Standaard coulissen/zijzwart

Zwarte backdrop (Verplaatsbaar! Max. 7 meter afstand tussen doek en publiek)

DECOR:

Hoogte: 5.10m (Lager is mogelijk in overleg vooraf)

Breedte: 3m

Diepte: 2m

In het grid: 4 x Mijnlamp aan (gecertificeerde) manuele lier

OVERIGE INFORMATIE:

Het decor bestaat uit een huisje van 2m bij 3m (en 5m hoog) dat op +/- 3m afstand van het publiek wordt geplaatst in het midden van de scene. Maximaal 2m achter het huisje wordt het zwarte achterdoek (dat door het theater wordt voorzien) opgehangen. Achter het achterdoek dient er ruimte te zijn om achterlangs te kunnen passeren. In en achter het huisje worden actieve speakers, een rookmachine etc. geplaatst. Rond het huisje hangen vier lampen aan stalen kettingen in het grid.

Mocht er iets in het theater niet aanwezig zijn, of afwijken van het gevraagde, graag vooraf contact opnemen met Remko Janszen (+32 477 92 14 63). Alvast bedankt!

Technische benodigheden

LICHT:

Zie lichtplan in bijlage.

Wij vragen:

- 13 x PC 1KW + flappen
- 10 x PAR64 (cp62) + 2 x vloerstatief
- 1 x Sunstrip (of extra PAR in overleg)

- Filters:
 - 2 x L118 (PC)
 - 4 x L132 (PC)
 - 2 x L132 (par)
 - 3 x L180 (PC)
 - 2 x L180 (par)
 - 2 x L200 (par)
 - 4 x L203 (PC)

Wij brengen mee:

- 4 x PAR56 in grote ombouw (mijnlamp)
- 3 x Pinspot
- 1 x LED par (3p. DMX)
- 1 x LED strip (5p. DMX)

- Eigen lichttafel (Chamsys Mini Wing) + MacBook (enkel DMX voorzien door het theater)

GELUID:

Wij vragen:

- FOH
- 2 x actieve speakers (monitors) of 2 x passieve speaker met losse versterker
- Geluidstafel:
 - met mogelijkheid voor 2 aparte monitors
 - jack 3.5mm aansluiting voor MacBook
 - XLR voor ontvanger micro
- 2 x XLR van geluidstafel naar speakers/versterker op scene

Wij nemen mee:

- MacBook met Qlab
- Sennheiser zendmicro

OVERIG:

Wij vragen:

- 2 x DMX 3-polig naar/op de vloer
- 1 x DMX 5-polig naar de vloer
- Vaste spanning op scene

Wij nemen mee:

- Rookmachine
- Kabuki valsysteem op switch pack
- Rooktablet
- Theelichtje

Achtermuur

Achtermuur

Achterdoek

Achterdoek

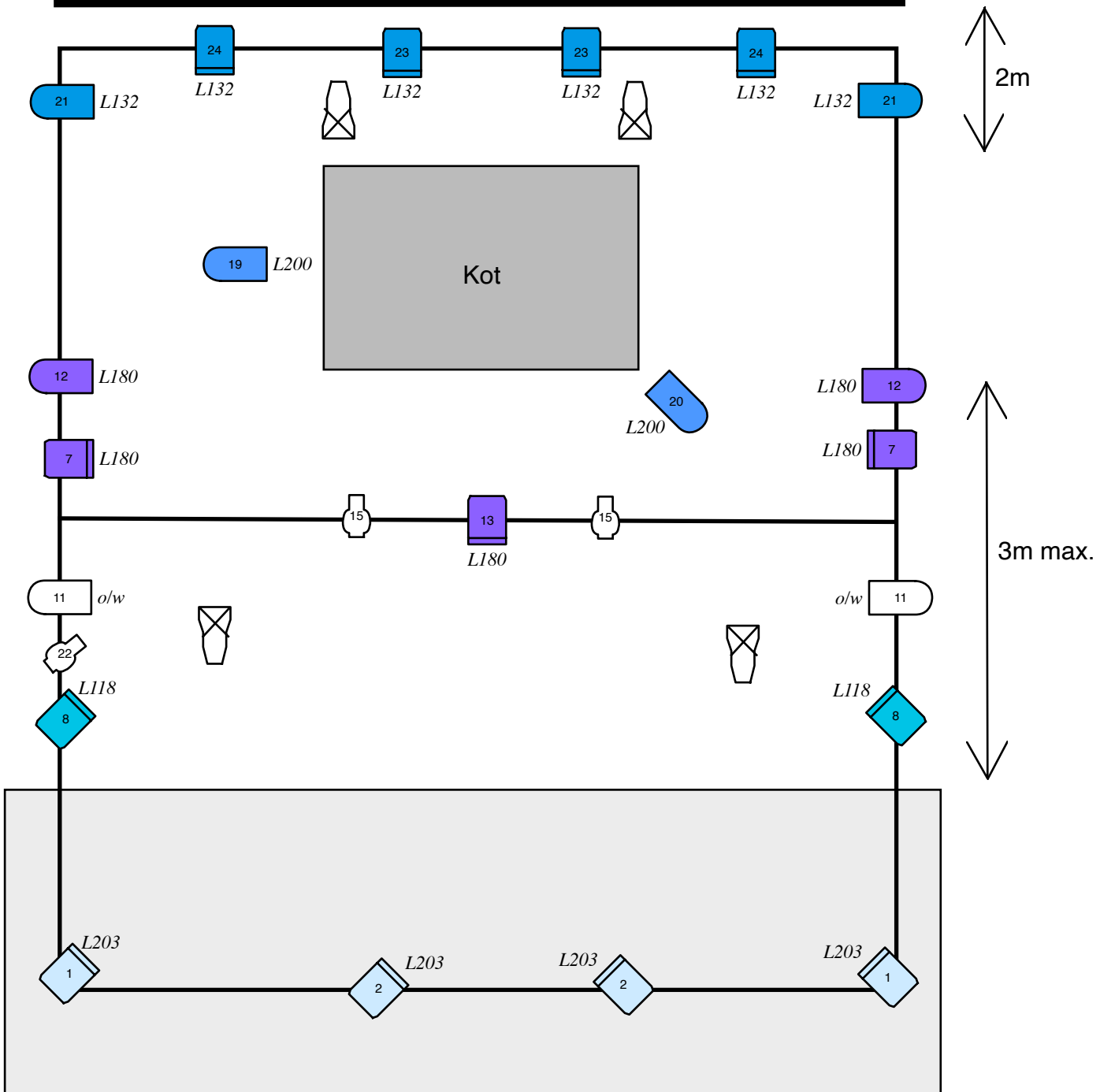

 13 x PC

 3 x Pinspot

 10 x P64 cp62

 4 x Mijnlamp (P56 cp62)

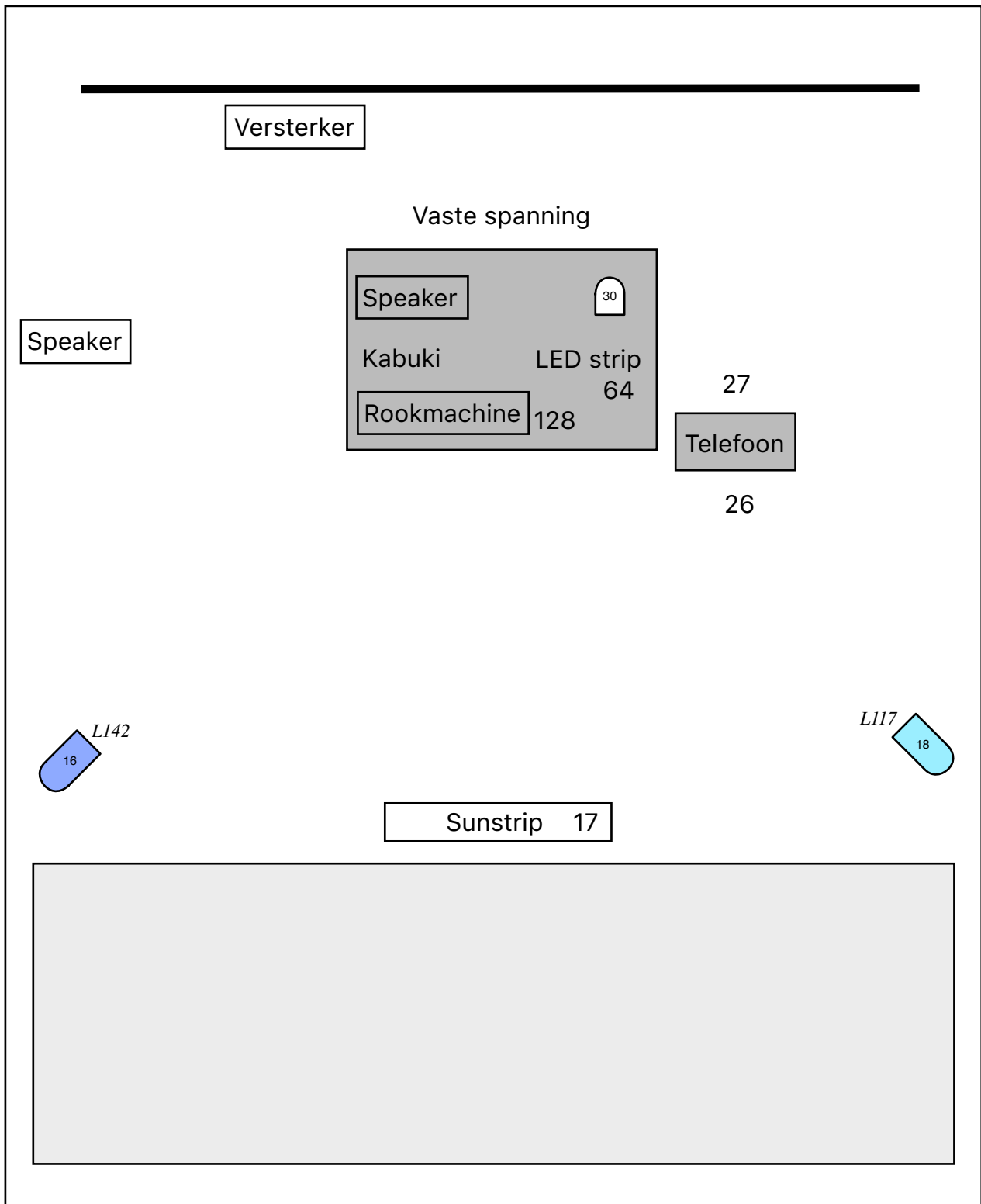

 1 x LED par

1 x Kabuki op switch pack

3 x DMX (2 x 3p, 1 x 5p)

4 x vaste spanning

1 x Telefoon op dimmer

Channel List – Over de Berg (11/01/2022)

Head:	Naam:	Aantal:	Kanaal:
1	Front Buiten	2	
2	Front Binnen	2	
3			
4			
5			
6	Zaal		
7	Straat Paars PC	2	
8	Straat Groen PC	2	
9	Mijnlamp Jardin	2	
10	Mijnlamp Cour	2	
11	Straat Par Open	2	
12	Straat Par Paars	2	
13	TOP paars		
14			
15	Brievenbus pin + tafel pin	2	+ ballast
16	Grond Par Jardin		
17	Sunstrip		
18	Grond Par Cour		
19	Kot Par Jardin		
20	Kot Par Cour		
21	Straat Par Achter	2	
22	Pin Vogelhuisje		+ ballast
23	Tegen Binnen	2	
24	Tegen Buiten	2	
26	Telefoon		
27			
30	LED par	3-polig	
64	LED strip (vogelhuisje)	5-polig	
128	Rookmachine	3-polig	

Front

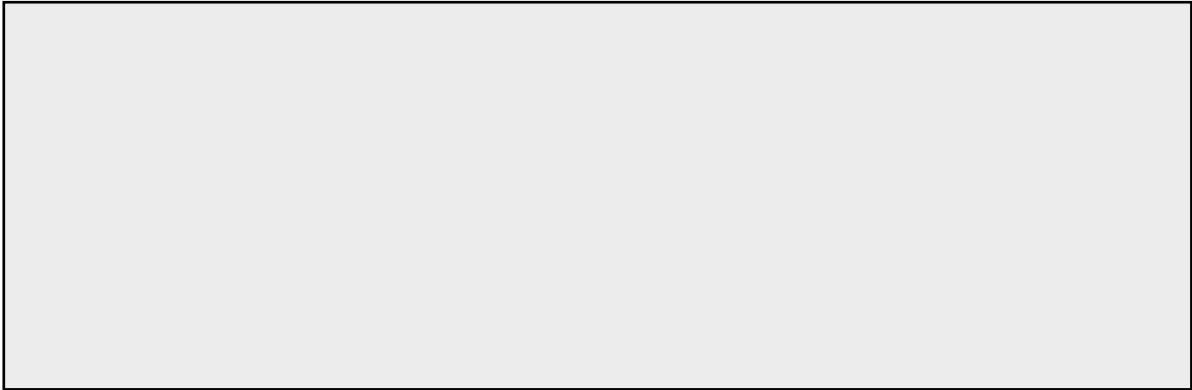
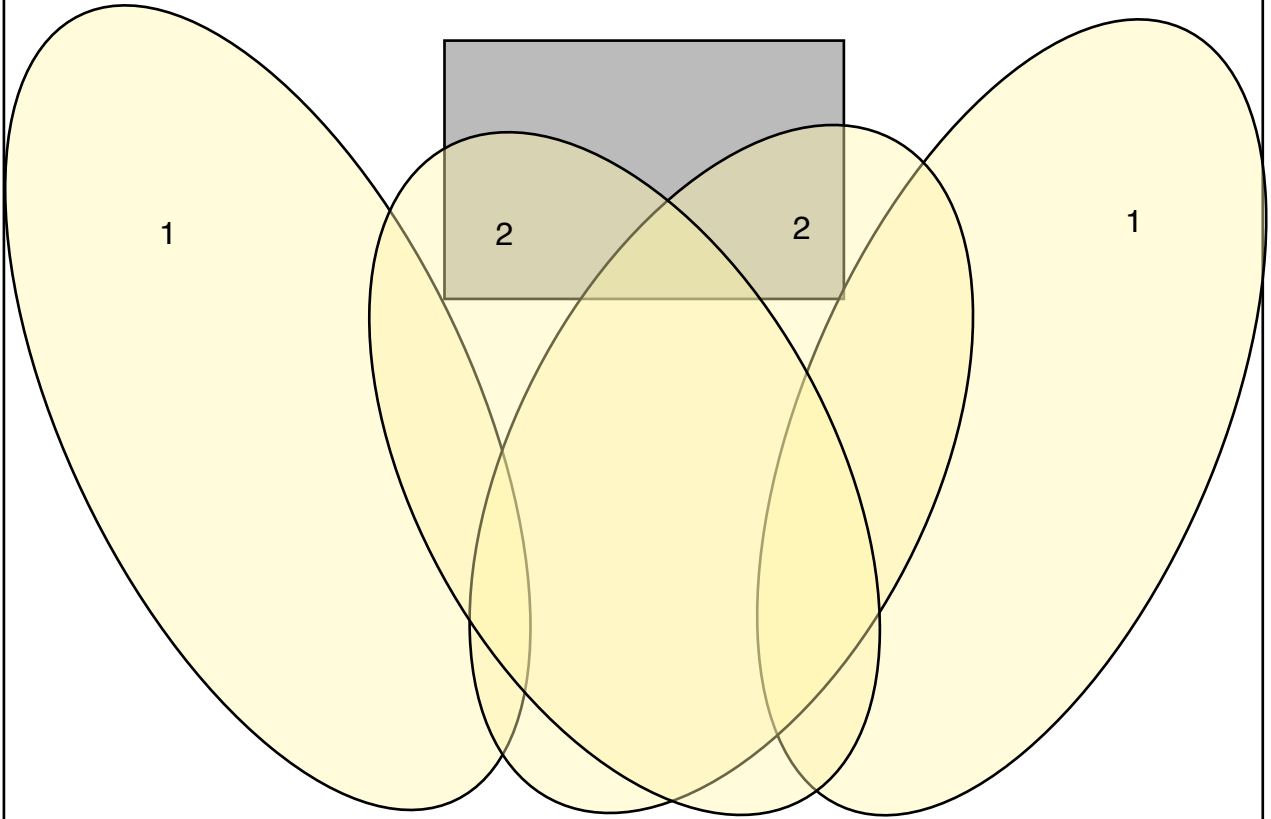

Zij PC's

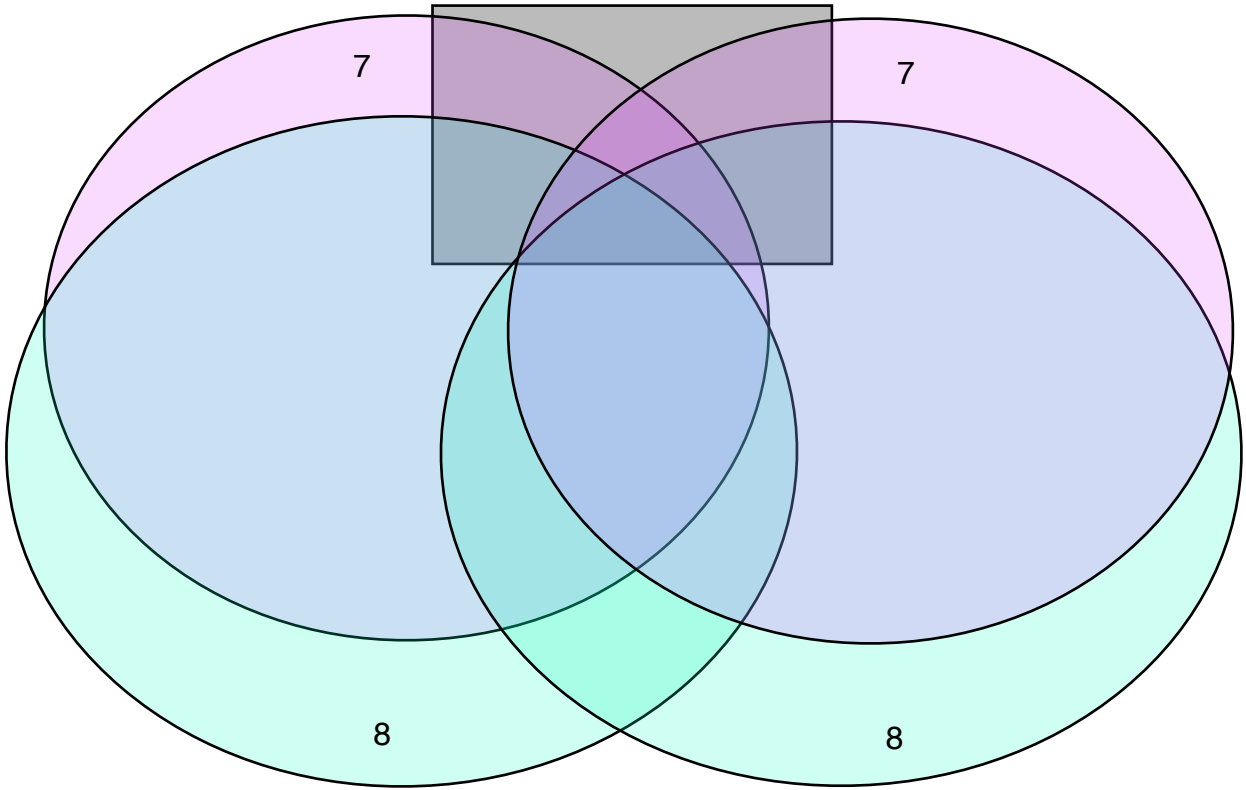

Zij parren

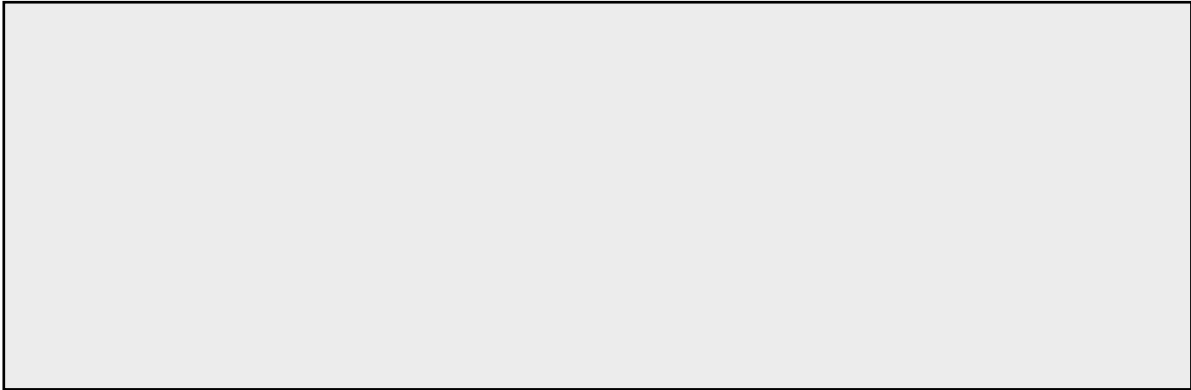
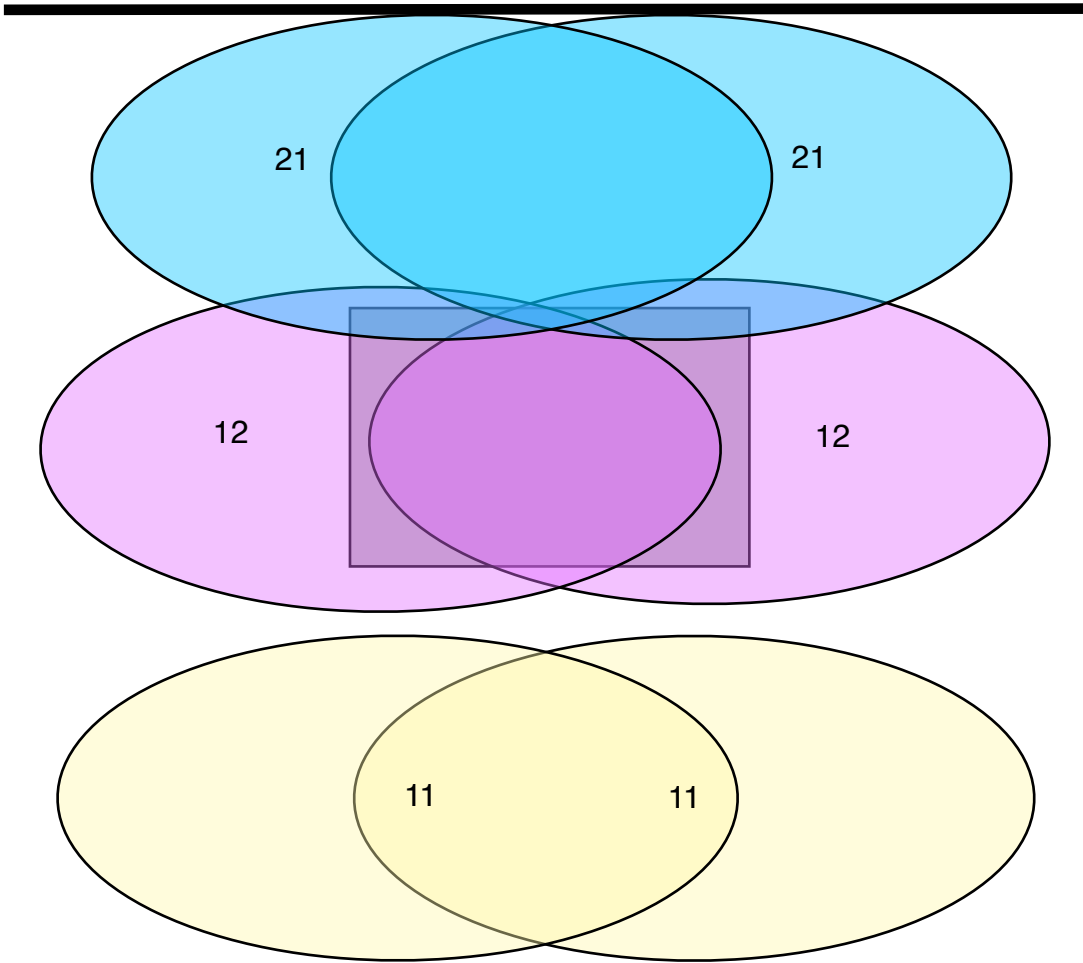

Top

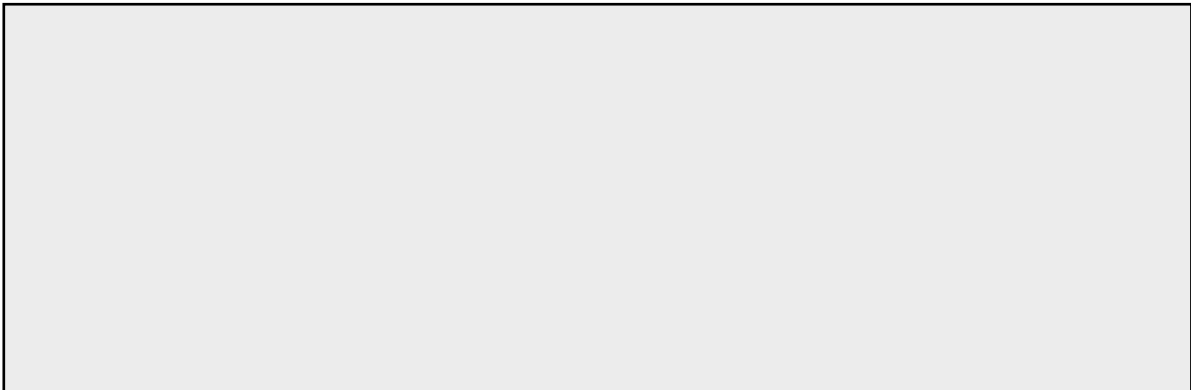
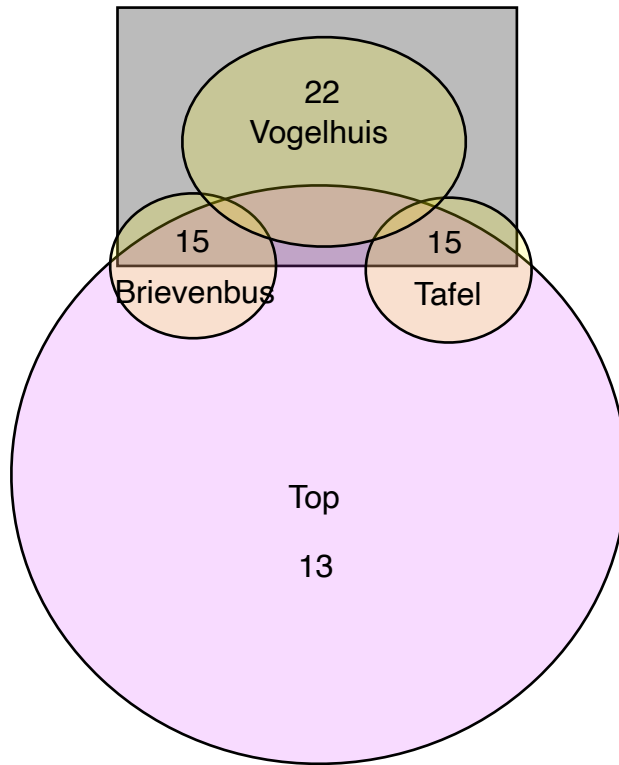

Parren kot

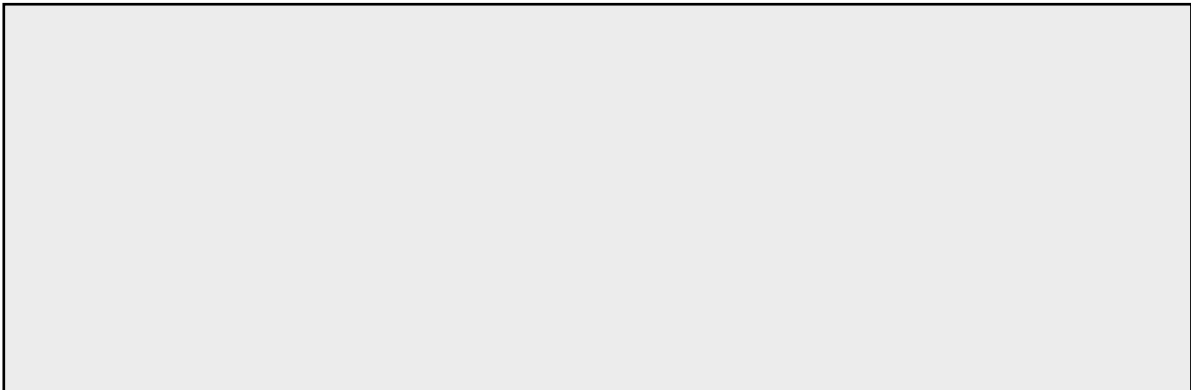
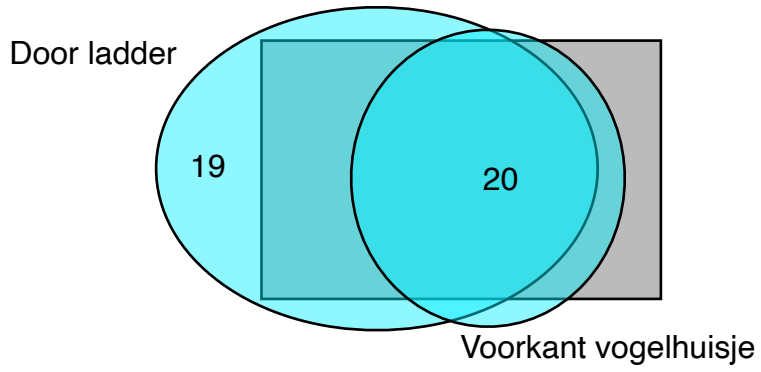

Uitleg bij stellijst:

Front buiten (1): gekruisd, langs het huisje, geen licht op zijzwart, achterdoek en het huisje.

Front binnen (2): gekruisd, half op het huisje (enkel op de voorkant, niet op het dak).

Tegen binnen en buiten (23 & 24): Totaal (alsof er geen decor staat), zo groot mogelijk, afgeklept op publiek en zijzwart.

PARREN open wit (11): focus pit op midden (eerste plan) tussen publiek en huisje. Net geen licht op zijzwart overkant. (Verticaal)

PARREN midden (12): focus pit op voorkant van het huisje. (Verticaal)

PARREN achter (21): focus pit op het midden van het achterplan tussen het huisje en het achterdoek. Geen licht op zijzwart en achterdoek. (Verticaal)

PC's zij voor (8): zo groot mogelijk, eerste plan tussen publiek en huisje, ook op het huisje.

PC's zij midden (7) zo groot mogelijk, eerste plan tussen publiek en huisje, ook op het huisje.

PC top (13): zo groot mogelijk, voor het huisje, klein beetje op het huisje.

PAR op kot jardin (19): door de ladder heen op het dak van het huisje, deels op de zijkant van het vogelhuisje. (Verticaal)

PAR op kot cour (20): op de voorkant, het dak en (deels) rechter zijkant van het vogelhuisje. (Verticaal)

Pinspot midden jardin (15): recht naar beneden op de rode brievenbus (en een beetje op het nest).

Pinspot midden cour (15): recht naar beneden op de gele tafel.

Pinspot cour (22): focus pit op de voorkant van het vogelhuisje (ook op het dak van het vogelhuisje).