



TECHNISCHE FICHE

versie 3.0 (Nederlands) / update 20 juni 2023

duur: +/- 60 minuten

pauze: geen

leeftijd: 4+

publieksaantallen:

200 voor een schoolvoorstelling (incl. begeleiding)

250 voor een vrije voorstelling

LEEGHOOFD

kinderenvandevilla / Roel Swanenberg & Jef Van gestel

première 22 September 2013, Antwerpen, België



© Clara Hermans

Verantwoordelijke productie

Roel Swanenberg (kinderenvandevilla)

tel: +32 (0)479 54 97 18

email: info@kinderenvandevilla.com

Verantwoordelijke techniek

Jean-Lou Caglar

tel: +32 (0)475 59 20 62

email: surdus@skynet.be

1. Decor

De scenografie bestaat uit een kleine muur verbonden aan een tafel (jardin vooraan). Een losse tafel (midden). Een geluidshoorn op statief (cour). Een rookmachine + Kärcher (stofzuiger) met ballon (cour achter). En veel losse rekwisieten op het podium. Zie foto achteraan dit document op pagina 6.

2. Scène

Minimale afmeting: 8m x 8m
Minimum hoogte: 4,5m
Vloer theater: Zwarte balletvloer
Afstopping: Zwarte doos
Opening: 8m

Afwijkingen dienen vooraf besproken te worden.

3. Licht

Gelieve op voorhand geen licht in te hangen, enkel de gevraagde lampen en filters te voorzien bij aankomst (zie lichtplan in bijlage). Na het opstellen van het decor, hangen we samen het licht in.

Theater voorziet:

- 14 x PC (1KW)
- 17 x Par64 (CP62)
- 1 x PROFIEL SPOT (1KW) + IRIS

Filters voor PC 1KW:

- 2x L200
- 1x L138
- 12x Rosco 119 (frost)

Filters voor Par64:

- 7x L200
- 7x L195
- 1x L106
- 1x L124

Filter voor Profielspot: 1x L777

2 x vloerstatief LAAG
Aantal dimmers: 36

Gezelschap voorziet:

- Lichttafel ADB Mentor
- 2 Stroboscopen
- 2 Sunstrips
- 1 Politie Lamp
- 1 Kärcher stofzuiger
- 1 Rookmachine
- 1 switchpack
- 1 gloeilamp met een lange kabel om boven de tafel te hangen

De regie (licht + geluid + video) wordt bij voorkeur opgesteld in het theater, de rij achter het publiek op een stabiele tafel met een minimumbreedte van 2m.

Het brandalarm moet worden uitgeschakeld bij het testen van de rookmachine en tijdens de show.

4. Geluid

Theater voorziet: Professionele geluidsinstallatie (FOH)
Monitor op het podium (cour vooraan)
1 lijn retour van de regie naar de hoorn op het podium

Gezelschap voorziet: MacBook met Qlab
Audio interface
Audio Mixer

5. Video

Gezelschap voorziet: MacBook met Qlab
Video projector
BNC kabel Video
Connectoren

Het theater moet helemaal donker zijn, vanwege de videoprojectie. De beamer staat onder de tafel op de vloer en er zal geprojecteerd worden op een ballon die we zelf meenemen.

6. Kleedkamer / Loge

De groep bestaat uit 2 personen (1 acteur en 1 technicus), die samen aankomen op het afgesproken uur van de opbouw. We wensen gebruik te maken van 1 verwarmde loge voor 1 persoon, schoon en toegankelijk bij aankomst.

Theater voorziet: Handdoeken
Douche met warm en koud water
Strijkijzer en strijkplank
3 flessen water (niet bruisend)
Internet (ethernet of wifi, wachtwoord in de kleedkamer)

Mogelijkheid tot gebruik wasmachine en droger (bij 4 of meer voorstellingen)

7. Catering

De organisator voorziet voor de voorstelling een lichte warme maaltijd, koffie en frisdranken voor 2 personen. Bij 2 voorstellingen op dezelfde dag gebeurt dit tussen de 2 voorstellingen.

8. Timing

We vragen van de organisatie twee huistechniekers voor het lossen, opbouwen, afbreken en laden, waarvan er tijdens de voorstelling één technicus stand-by blijft.

Aankomst:	Telefonisch of per email te bespreken met de verantwoordelijke productie kinderenvandevilla: Roel Swanenberg (zie info p.1) (+/- 5 uur voor de eerste uitvoering, of de dag daarvoor als we spelen in de ochtend)
Opbouw + lossen:	+/- 4 uur
Duur van de voorstelling:	+/- 60 min
Pauze:	Geen
Afbouw + laden:	90 min Na 'GO' van onze technicus, ivm props op de vloer
Reset tussen shows:	60 min en 1 huistechnieker om te helpen

Gebruik van ander materiaal: Stofzuiger van het theater om na de show schoon te maken

9. Parkeergelegenheid

We hebben 2 gratis parkeerplaatsen nodig. Als die ver weg zijn van het theater en we moeten verplaatsen na het lossen: laat het ons weten, zodat we het tijdschema kunnen aanpassen.

1 Mercedes Sprinter, lengte: 6 m, kenteken 1-HRA-924
1 personenwagen, kenteken 1-DMR-131

10. Eventuele uitzonderingen

De bepalingen van deze fiche dienen opgevolgd te worden om de voorstelling te kunnen brengen. Als om een bepaalde reden uitzonderingen dienen gemaakt te worden op deze afspraken, moet dit steeds gebeuren in overleg met de verantwoordelijke productie van kinderenvandevilla en dit minstens 14 dagen voor de voorstelling.

11. Lichtplan en foto's van de scene

Zie volgende pagina's

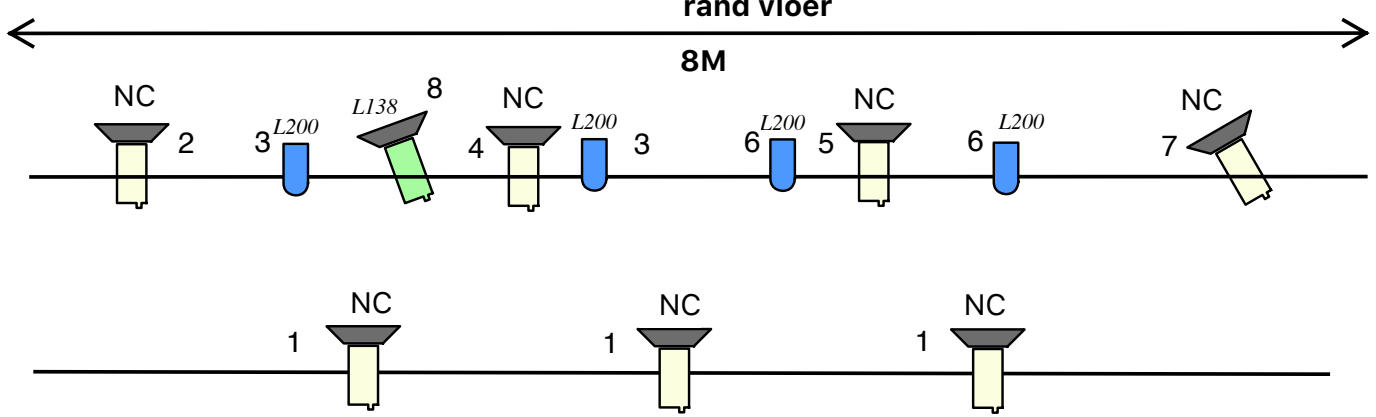
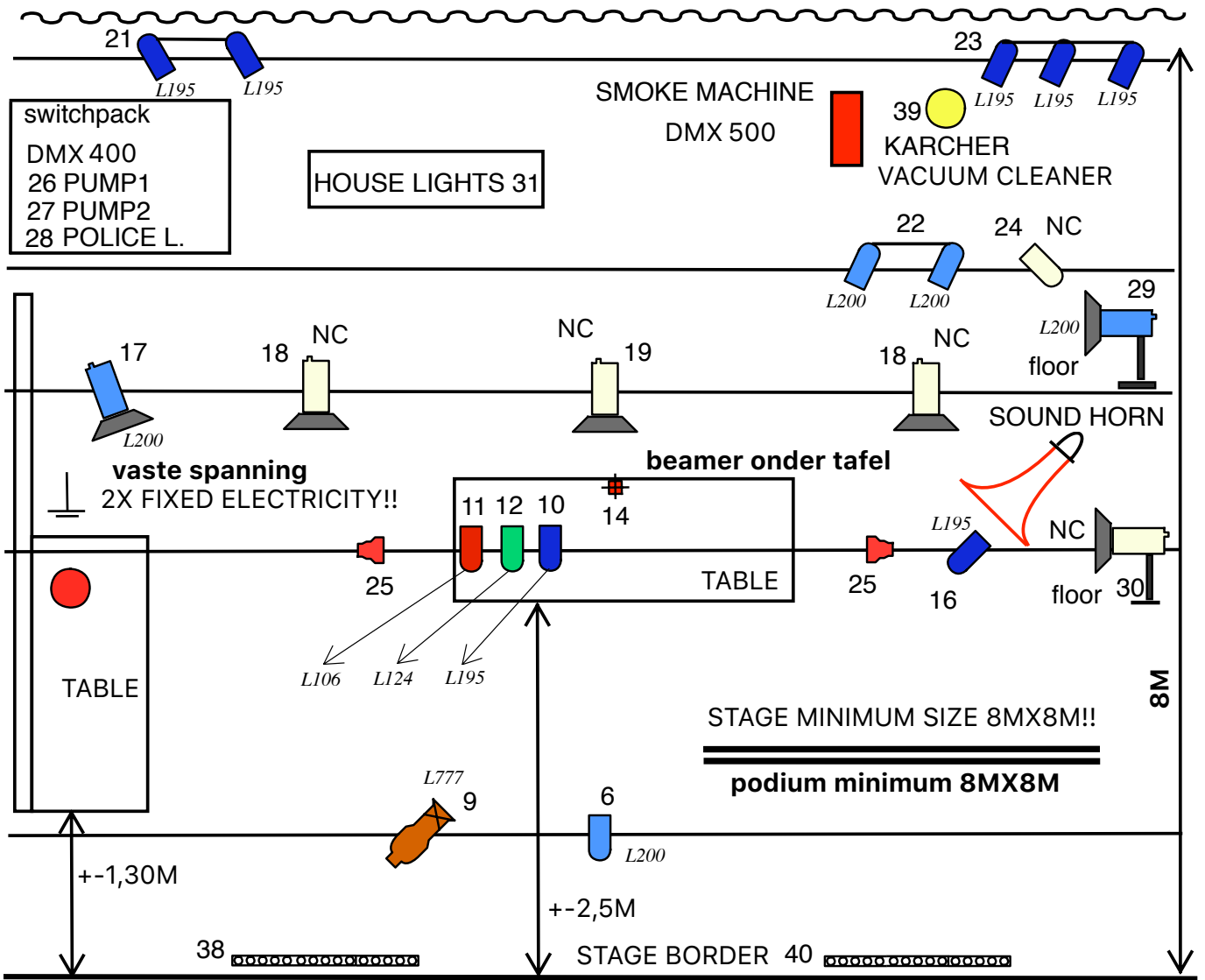

LEGENDA

	SUNSTRIP		PAR 64 CP62
	PC 1KW with barndoors		HANGING LAMP
	POLICE LAMP		PROFILE SPOT 1KW
	STROBOSCOOP		

KINDERENVANDEVILLA	
PRODUCTION	LEEGHOOFD
PREMIERE 22-09-2013	UPDATE 2023
LIGHT-DESIGN JEAN-LOU CAGLAR	

Foto van de scène: aanvang voorstelling



Foto van de scene: einde voorstelling

