

# Over de Berg – Blauwhuis

## Technische Fiche

### Productie:

Lotte Van Craeynest  
lotte@blauwhuis.be  
+32 472 63 60 72

### Techniek:

Remko Janszen  
mail@remkojanszen.be  
+32 477 92 14 63

**Titel:** Over de Berg

**Duur:** 60 minuten (zonder pauze)

**Crew:** 1 acteur & 1 techniker

**Uur van aankomst:** min. 4 uur voor aanvang,  
bij voorstelling i/d voormiddag opbouw een dag op voorhand!!!

**Aantal technici zaal:** min. 2 (tijdens opbouw en afbraak)

### SCENE:

Minimale afmeting: 6m x 7m.

Zwarte vloer of zwarte balletvloer

Standaard coulissen/zijzwart

Zwarte backdrop op max. 7 mtr. vanaf voorrand scène

(met doorgang in midden, er moet achterlangs gelopen kunnen worden)

### DECOR:

Hoogte: 5.10m (Lager is mogelijk in overleg vooraf)

Breedte: 3m

Diepte: 2m

In het grid: 4 x Mijnlamp aan (gecertificeerde) manuele lier

### OVERIGE INFORMATIE:

Het decor bestaat uit een huisje van ± 1.20m bij ± 2.50m (en 5m hoog) dat op +/- 3m afstand van het publiek wordt geplaatst in het midden van de scene. Maximaal 2m achter het huisje wordt het zwarte achterdoek (dat door het theater wordt voorzien) opgehangen. Achter het achterdoek dient er ruimte te zijn om achterlangs te kunnen passeren. Achter het huisje wordt een actieve speaker, in het huisje een rookmachine etc. geplaatst. Rond het huisje hangen vier lampen aan stalen kettingen in het grid.

**Mocht er iets in het theater niet aanwezig zijn, of afwijken van het gevraagde, graag vooraf contact opnemen met Remko Janszen (+32 477 92 14 63). Alvast bedankt!**

# Technische benodigheden

## LICHT:

Zie lichtplan in bijlage.

### Wij vragen:

- 5-polige DMX aansluiting (universe 1)
- 13 x PC 1KW + barndoors
- 10 x PAR64 (cp62) + 2 x vloerstatief
- Filters:
  - 2 x L118 (PC)
  - 3 x L132 (PC)
  - 2 x L132 (par)
  - 3 x L180 (PC)
  - 2 x L180 (par)
  - 2 x L200 (par)
  - 4 x L203 (PC's front)
  - 1 x L117 - 1 x L 142 (vloer)

### **Wij nemen mee:**

- Chamsys Mini Wing + MacBook
- 4 x PAR56 in grote ombouw (mijnlamp)
- 3 x Pinspot
- 1 x LED par (3p. DMX)
- 1 x Kabuki op dimkanaal

---

## GELUID:

### Wij vragen:

- FOH dekkend voor zaal
- 1 x actieve monitor, midden-achter dekor (of passief + versterker)
- XLR inputs L/R naar FOH
- XLR input naar monitor op scène (L/R en monitor inputs mogen evt. via (digitale) mixer van huis gerouted worden)

### **Wij nemen mee:**

- Qlab + MacBook
- Behringer Xenyx X1204 mixer
- Sennheiser zendermic (headset)

---

## OVERIG:

### Wij vragen:

- midden-achter dekor op vloer, naar huisje:
- 1 x DMX 3-polig
  - 1 x Vaste spanning + tripletblokje
  - 2 x dimmeraansluiting

### **Wij nemen mee:**

- Rookmachine
- Rooktablet

Achtermuur

Achtermuur

Achterdoek

Achterdoek

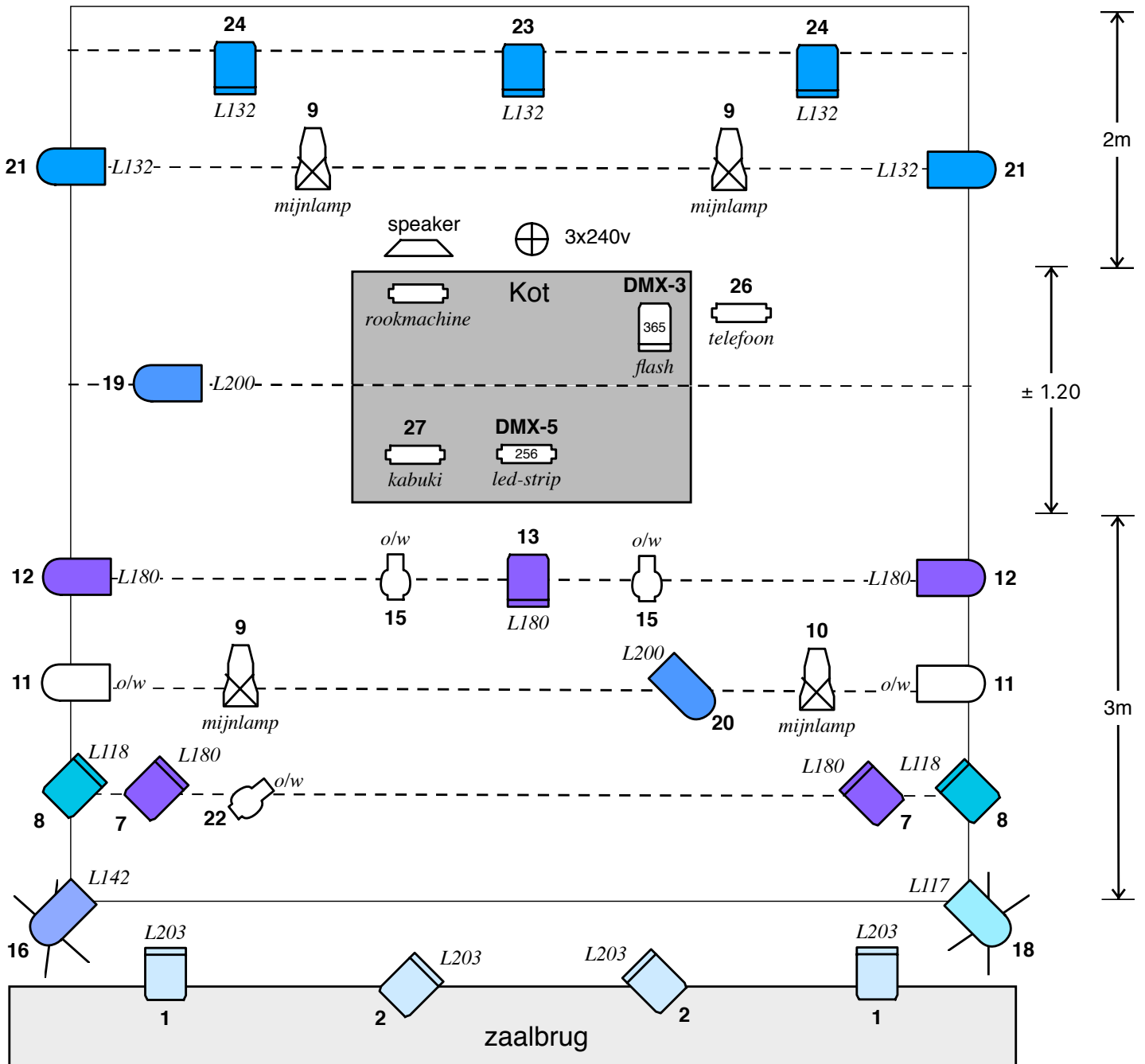

	13 x PC		Kabuki
	10 x P64 cp62		Telefoon
	3 x Pinspot		Zaallicht
	4 x Mijnlamp		

## Channel List – Over de Berg (11/01/2022)

Head:	Naam:	Aantal:	Kanaal:
1	Front Buiten	2	
2	Front Binnen	2	
3			
4			
5			
6	Zaal		
7	Straat Paars PC	2	
8	Straat Groen PC	2	
9	Mijnlamp Jardin + <b>Cour</b>	<b>3</b>	
10	Mijnlamp Cour	1	
11	Straat Par Open	2	
12	Straat Par Paars	2	
13	TOP paars		
14			
15	Brievenbus pin + tafel pin	2	<del>+ballast</del>
16	Grond Par Jardin		
<del>17</del>	<del>Sunstrip</del>		
18	Grond Par Cour		
19	Kot Par Jardin		
20	Kot Par Cour		
21	Straat Par Achter	2	
22	Pin Vogelhuisje		<del>+ballast</del>
23	Tegen Binnen	1	
24	Tegen Buiten	2	
26	Telefoon		+ballast
27	Kabuki		
365	LED par	3-polig	
256	LED strip (vogelhuisje)	5-polig	
<del>128</del>	<del>Rookmachine</del>	<del>3-polig</del>	